



**DINAS KESEHATAN
KABUPATEN GROBOGAN**

**Jl. Gajah Mada No. 19 Telp. 0292 421049 Fax. 0292 424852
PURWODADI**

NOMOR SOP	: 400.7.11.4 / 017/DINKES/ 2024
TANGGAL PEMBUATAN	:
TANGGAL REVISI	:
TANGGAL EFEKTIF	:
DISAHKAN OLEH	 KEPALA DINAS KESEHATAN KABUPATEN GROBOGAN Dr. SLAMET WIDODO, M.A.P. NIP. 19640627 198910 1 001
NAMA SOP	: SERTIFIKAT PELATIHAN KEAMANAN PANGAN SIAP SAJI BAGI PENJAMAH/PENGELOLA TPP





DASAR HUKUM :

1. Undang-Undang Nomor 4 Tahun 1984 Tentang Wabah;
2. Undang-Undang Nomor 14 Tahun 2008 tentang Keterbukaan Informasi Publik (Lembaran Negara Republik Indonesia Tahun 2008 Nomor 61, Tambahan Lembaran Negara Republik Indonesia Nomor 4846);
3. Undang-Undang Nomor 25 Tahun 2009 tentang Pelayanan Publik;
4. Undang-Undang Nomor 36 Tahun 2009 Tentang Kesehatan;
5. Peraturan Pemerintah Nomor 86 Tahun 2019 Tentang Keamanan Pangan;
6. Peraturan Pemerintah Nomor 5 Tahun 2021 Tentang Penyelenggaraan Perizinan Berusaha Berbasis Risiko;
7. Peraturan Pemerintah Nomor 28 Tahun 2004 tentang Keamanan, Mutu dan Gizi Pangan;
8. Permenkes RI Nomor 14 Tahun 2021 tentang Standar Kegiatan Usaha dan Produk Pada Penyelenggaraan Perizinan Berusaha Berbasis Risiko Sektor Kesehatan;
9. Permenkes RI Nomor 2 Tahun 2023 Tentang Pelaksanaan Peraturan Pemerintah Nomor 66 Tentang Kesehatan Lingkungan
10. Peraturan Daerah Kabupaten Grobogan Nomor 4 Tahun 2023 Tentang Penyelenggaraan Ketertiban Umum Dan Ketentraman Masyarakat Serta Pelindungan Masyarakat.

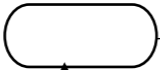

KUALIFIKASI PELAKSANA :

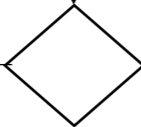
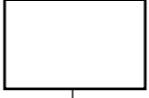
1. Mengetahui Tugas dan Fungsi Pembuatan Sertifikat Keamanan Pangan Siap Saji bagi Penjamah/Pengelolaan TPP;
2. Sikap : Ramah, Sopan Santun, Empati, Fleksibel;
3. Kemampuan Berkoordinasi dan Kerjasama;
4. Kemampuan mengoperasikan Program MS Word, exel dan akses internet.

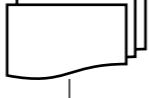
KETERKAITAN :	PERALATAN/ PERLENGKAPAN :
1. SOP Inspeksi Kesehatan Lingkungan (IKL) TPP	1. Meja Pelayanan 2. Tempat duduk Pelayanan 3. Surat pernyataan keadaan miskin 4. Buku kerja 5. Kertas bahan pembuatan surat rekomendasi 6. Komputer/ Laptop 7. Hot Spot/ Modem 8. Printer 9. Telepon 10. Lemari arsip 11. Ruang Tunggu yang memadai 12. Kursi / Bangku Tunggu 13. Toilet
PERINGATAN	PENCATATAN DAN PENDATAAN
1. Apabila SOP ini tidak dilaksanakan, maka pemohon tidak akan mendapatkan Penerbitan Sertifikat Pelatihan Keamanan Pangan Siap Saji bagi Tempat Pengelolaan Pangan (TPP), sehingga dapat mengambat proses pembuatan Sertifikat dapat berdampak pada Penerbitan Sertifikat Laik Higiene Sanitasi (SLHS)	1. Disposisi 2. Buku Register Permohonan mengikuti Pelatihan Keamanan Pangan Siap Saji 3. Surat Permohonan mengikuti Pelatihan Keamanan Pangan Siap Saji

No	Uraian Prosedur	Pelaksana			Mutu Baku			Ket
		Pemohon	Admin (Sub Koor Kesling)	Pejabat Struktural (Kadin)	Kelengkapan	Waktu	Output	
1	Pemohon mengajukan surat permohonan Mengikuti Pelatihan Keamanan Pangan Siap Saji bagi Penjamah/Pengelola Tempat Pengelolaan Pangan (TPP)				1. Surat Permohonan 2. Fotocopy KTP	5 Menit	Tanda Terima	Memulai Alur
2	Petugas Menerima, mencatat dan mengagendakan Permohonan mengikuti Pelatihan Keamanan Pangan Siap Saji bagi Penjamah/Pengelola Tempat Pengelolaan Pangan (TPP)				1. Surat Permohonan 2. Fotocopy KTP	5 Menit	1. Lembar Disposisi 2. Buku Register Permohonan Rekomendasi	Proses
3	Petugas Memeriksa kelengkapan berkas persyaratan permohonan mengikuti Pelatihan Keamanan Pangan Siap Saji bagi Penjamah/Pengelola Tempat Pengelolaan Pangan (TPP)				1. Surat Permohonan 2. Fotocopy KTP	5 Menit	Lembar Disposisi	Proses
4	Petugas Mengajukan disposisi surat permohonan mengikuti Pelatihan Keamanan Pangan Siap Saji bagi Penjamah/Pengelola Tempat Pengelolaan Pangan (TPP)				1. Disposisi	5 Menit	Lembar Disposisi	Proses
5	Petugas menyiapkan dokumen administrasi pelaksanaan Pelatihan Keamanan Pangan Siap Saji bagi Penjamah/Pengelola Tempat Pengelolaan Pangan (TPP)				1. Surat Undangan 2. Daftar Hadir	2 Jam	1. Surat Undangan 2. Daftar Hadir	Proses
6.	Petugas menyiapkan bahan dan materi dan Petugas menginformasikan Pelatihan Keamanan Pangan Siap Saji bagi Penjamah/Pengelola Tempat Pengelolaan Pangan (TPP)				1. Kurikulum Pelatihan	8 Jam	Materi/Modul/Kurikulum	Proses

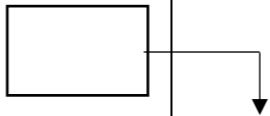

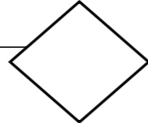
6	Petugas Melaksanakan Pelatihan Keamanan Pangan Siap Saji bagi Penjamah/Pengelola Tempat Pengelolaan Pangan (TPP)				<ol style="list-style-type: none"> 1. Pemateri 2. Peserta Pelatihan 3. Kurikulum 4. Ruang Pelatihan 5. Laptop dan LCD 	16 Jam	Pelaksanaan Pelatihan/Kursus Higiene Sanitasi Makanan	Proses
7.	Petugas membuat sertifikat Pelatihan Keamanan Pangan Siap Saji bagi Penjamah/Pengelola Tempat Pengelolaan Pangan (TPP) yang di tanda tangani secara elektronik oleh Kepala Dinas Kesehatan Kabupaten Grobogan.				Pelatihan Keamanan Pangan Siap Saji bagi Penjamah/Pengelola TPP	8 Jam Jam	Sertifikat Kursus HS Bagi Penjamah/Pengelola TPM	Akhir Alur











KABUPATEN GROBOGAN
DINAS KESEHATAN

dr. SAMET WIDODO, M.A.P.

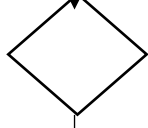
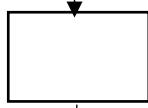
Pembina Utama Muda/IVc

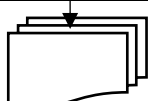
NIP. 19640627 198910 1 001

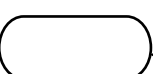
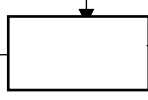
**ALUR PELAYANAN
SERTIFIKAT PELATIHAN KEAMANAN PANGAN SIAP SAJI BAGI PENJAMAH/PENGELOLA TPM**

Uraian Prosedur	Pemohon	Admin (Sub Koor Kesling)	Pejabat Struktural
Pemohon mengajukan surat permohonan Mengikuti Pelatihan Keamanan Pangan Siap Saji bagi Penjamah/Pengelola TPP			
Petugas Menerima, mencatat dan mengagendakan Permohonan mengikuti Pelatihan Keamanan Pangan Siap Saji bagi Penjamah/Pengelola TPP			
Petugas Memeriksa kelengkapan berkas persyaratan permohonan mengikuti Pelatihan Keamanan Pangan Siap Saji bagi Penjamah/Pengelola TPP			
Petugas Mengajukan disposisi surat permohonan mengikuti Pelatihan Keamanan Pangan Siap Saji bagi Penjamah/Pengelola TPP			
Petugas menyiapkan dokumen administrasi pelaksanaan Pelatihan Keamanan Pangan Siap Saji bagi Penjamah/Pengelola TPP			
Petugas menyiapkan bahan dan materi dan Petugas menginformasikan Pelatihan Keamanan Pangan Siap Saji bagi Penjamah/Pengelola Tempat Pengelolaan Pangan (TPP)			
Petugas Melaksanakan Pelatihan Keamanan Pangan Siap Saji bagi Penjamah/Pengelola Tempat Pengelolaan Pangan (TPP)			
Petugas membuat sertifikat Pelatihan Keamanan Pangan Siap Saji bagi Penjamah/Pengelola Tempat Pengelolaan Pangan (TPP) yang di tanda tangani secara elektronik oleh Kepala Dinas Kesehatan Kabupaten Grobogan.			



KEPALA DINAS KESEHATAN
KABUPATEN GROBOGAN

RAMET WIDODO, M.A.P.
Pemula Utama Muda/IVc
NIP. 19640627198910 1 001

CHEKLIST KELENGKAPAN BERKAS UNTUK MEMPEROLEH
SERTIFIKAT PELATIHAN KEAMANAN PANGAN SIAP SAJI
DINAS KESEHATAN KABUPATEN GROBOGAN

No	Jenis Dokumen	Kelengkapan		Keterangan
		Ada	Tidak	
1	Surat Permohonan			
2	Fc. KTP Pemohon			

Mengetahui,
Sub Koordinator
Kesehatan Lingkungan

JATI YUSWANINGSIH, S.Kep.,Ns.,M.Kes.
NIP. 19740216 199803 2 003